



CNC programozó technológus képzés tematikája

CNC programozó technológus képzés

- **5 modul egy oktatássorozatban**
 - ACAD
 - CNC eszterga programozása
 - CNC megmunkáló központ programozása
 - Szerszámozás technika
 - Dokumentáció kezelés

CNC programozó technológus képzés

- **ACAD**

- 5 alkalom

- **Cél**

- Készség szintű
 - Rajzolás
 - Méretezés
 - Különbféle rajztechnikák elsajátítása
 - Blokk készítés
 - Metszetek készítése
 - Nézetek készítése

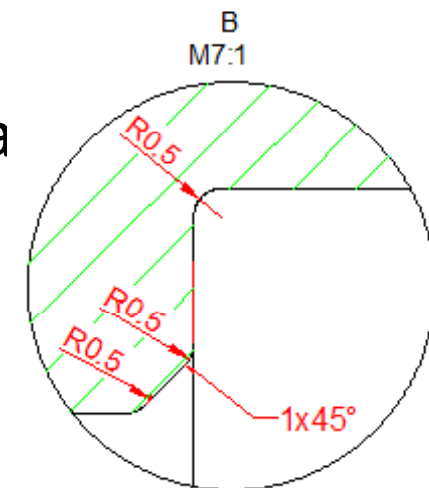
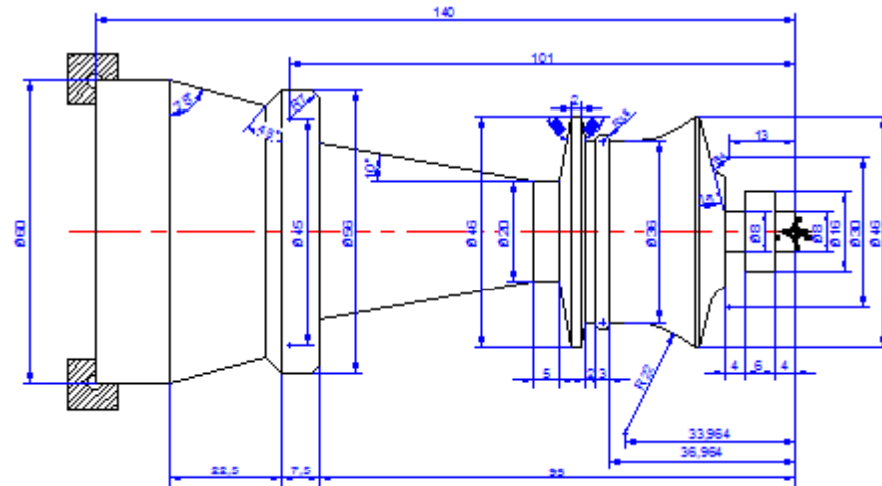

CNC programozó technológus képzés

- **CNC eszterga programozása**
 - 5 alkalom – Fanuc 21 T programnyelv
- **Cél**
 - Ciklusok alkalmazása
 - CNC programtechnikák használata
 - Egy feladat többféleképpen történő megoldása
 - Külső és belső felületek megmunkálása
 - Beszúrás, menetkialakítás
 - Speciális megoldások
 - A CNC programok szimulációs vizsgálata

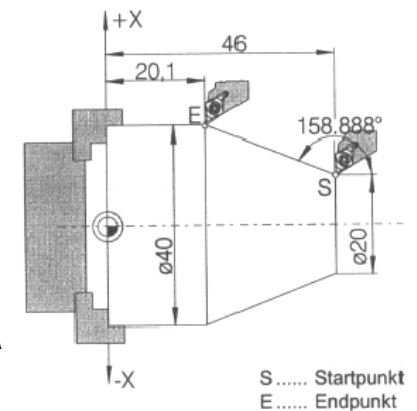
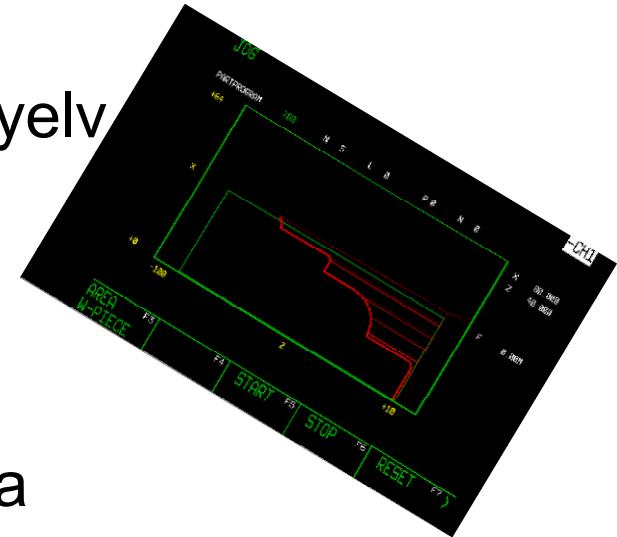

CNC programozó technológus képzés

- **CNC megmunkáló központok programozása**
 - 5 alkalom – Fanuc 21 M programnyelv

```
O0014 (1/4, MENETMARAS)
G0X0Y0
Z1
G1Z-11.163F500
X1F100
G42X6.579D43F40
G2X6.579Y0I-6.579J0Z-12.5F150
G1G40X0Y0D0
Z1F500
G0Z10
M99
```



- **Cél**

- Ciklusok alkalmazása
- CNC programtechnikák használata
 - Alprogramtechnika
- Speciális megoldások
- A CNC programok szimulációs vizsgálata

```
X-0.5615Y22.5141
X-0.5483Y22.5863
X-0.7461Y22.6731
G2X-0.7938Y22.7229I0.0362J0.0824
G1X-0.898Y22.9912
X-0.8066Y23.2464
G2X-0.7574Y23.2988I0.0847J-0.0303
.....
```

CNC programozó technológus képzés

- A megmunkáló gépek szerszámozása

- 1 alkalom



- Cél

- Szerszámkatalógusok használata

- Szerszámok kiválasztása
- Szerszámtestek kiválasztása

- A szerszámok hozzárendelése az alkatrészekhez

ISO	□	ic	P								M					K			N		S							
			GC	GC	GC	GC	GC	GC	GC	CT	GC	GC	GC	GC	GC	GC	GC	GC	GC	GC	GC	GC	GC	GC	GC			
			1515	1525	4205	4215	4225	4235	5015	1115	1125	2015	2035	235	3005	3205	3210	3215	H13A	H13A	1005	1105	1115	1125	H10A	H13A	S05F	
 CNMG-HM		16	5/8			☆	☆	☆	☆				☆															
					☆	☆	☆	☆					☆															
		19	3/4		☆	☆	☆	☆					☆															
					☆	☆	☆	☆					☆															
					☆	☆	☆	☆					☆															

CNC programozó technológus képzés

- **Dokumentáció kezelés**

- 1 alkalom

- **Cél**

- Komplet beállítási terv készítése a gyártás számára
 - Szerszámtervek
 - Készülékezés
 - Kiegészítő elemek
 - Lapkák
 - Csavarok
 - Egyéb elemek

